

PASSE-BILLETS / MONNAIE

MODÈLE 11

Référence :
A30457 Modèle 11

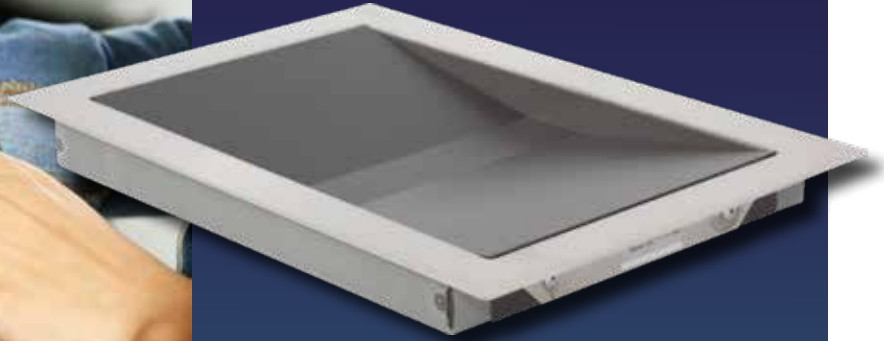

Sécurisation des transferts de documents et objets pour un accueil plus sûr

Les passe-billets/monnaie peuvent être installés avec les passe-sons intégrés ou à travers des façades vitrées. Ces modèles permettent le transfert de monnaie, billets, tickets ou documents de faible encombrement d'un espace intérieur sécurisé vers un espace extérieur destiné au public. Certains de ces passe-billets peuvent être posés en saillie sur le guichet d'accueil et offrir de par leur configuration une protection anti-vandalisme, alors que d'autres modèles encastrés dans le plan de travail, vont pouvoir assurer une protection pare-balle jusqu'au niveau FB7.

Ce modèle permet le passage de billets, monnaie, tickets et documents à travers des façades vitrées ou dans des espaces sécurisés. Ce produit est facile à intégrer dans un plan de travail de type guichet.

CONNAISSEZ-VOUS ?



Produit associé aux passe-billets/monnaie

- Duetto sans volet de transfert (résistance au vandalisme)

MODÈLE 11

Caractéristiques

- Bac en skinplate noir
- Encadrement épaisseur 2 mm en acier brossé
- Livré monté

Ce passe-billets / monnaie s'encastre dans le plan de travail.

- Utilisation : intérieure ou extérieure sous grand abri
- Résistance : au vandalisme
- Compatibilité du produit avec passe-sons

Applications

- Parcs d'attractions
- Réceptions
- Collectivités publiques
- Hôpitaux

Points forts

- Facilité et rapidité de pose
- Qualité de la finition
- Nécessite aucune maintenance et lubrification

Dimensions et emballage

Dimensions (mm)	Modèle 11	
	Hors-tout	Passage utile
Hauteur	42	30
Largeur	320	240
Profondeur	480	
Poids (kg)	5.6	
Vide à réserver (H x L x P)	40 x 305 x 420 mm	

Emballage

	Modèle 11
Poids conditionnement + appareil	6 kg
Dimensions du conditionnement	530 x 460 x 130 mm
Type d'emballage	Carton

MODÈLE 11

Caractéristiques techniques

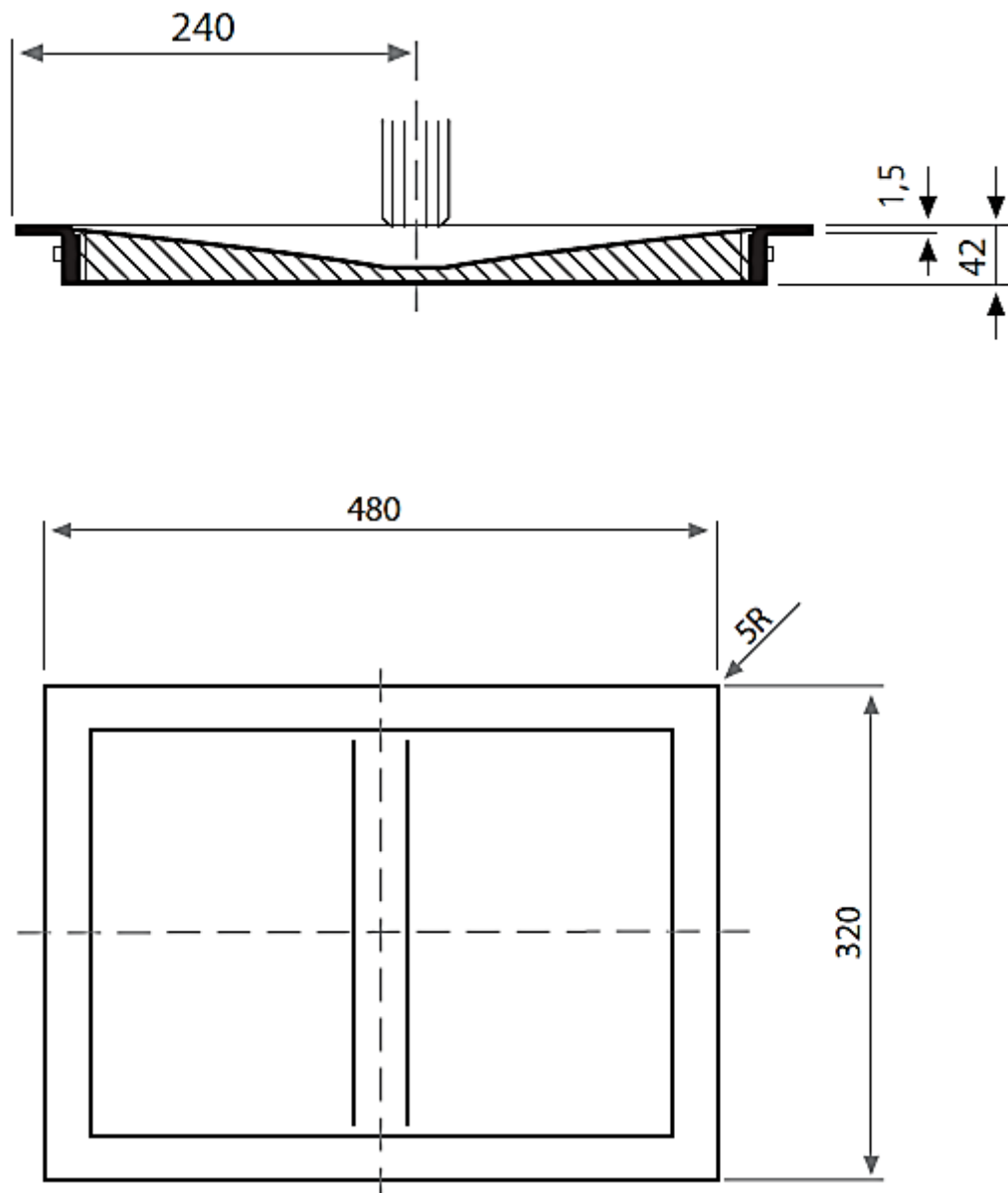



www.hygiaphone.fr

